

## RUEDA OMEGA CON BASE ROTATORIA CANAL U

### RODA OMEGA COM BASE GIRATÓRIA CANAL U

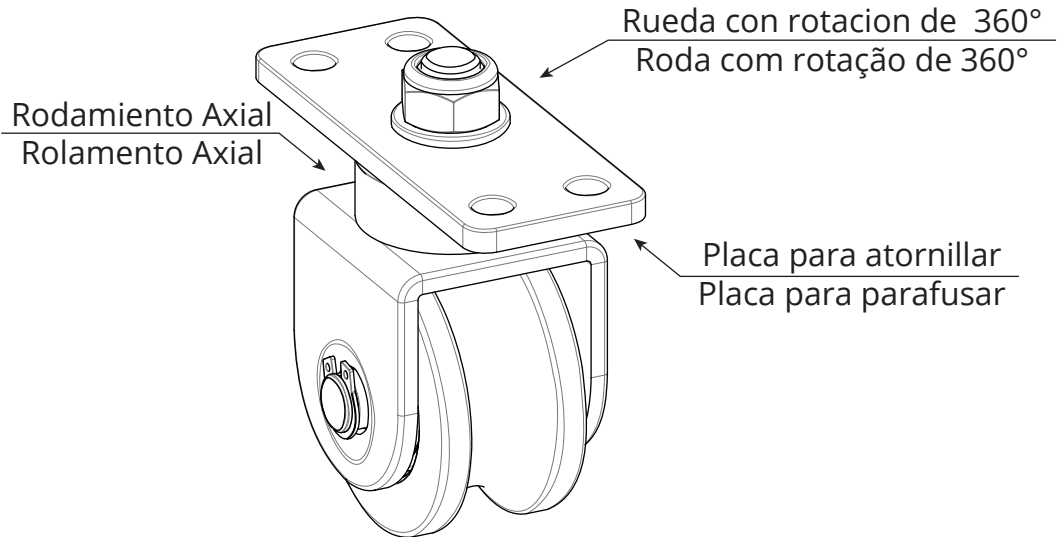

! Rueda apta para portones de deslizamiento plegable y curvo.  
Roda adequada para portões de deslizamento sanfonado e curvo.

! Rueda apta para Riel Omega Sobrepuesto - Embutido.  
Roda adequada para Trilho Ômega Sobreposto - Embutido.

! Rueda para portones con o sin automatizacion.  
Roda para portões com ou sem automação.

! El calor de la soldadura puede afectar los componentes internos.  
O calor da soldagem pode afetar os rolamentos internos.

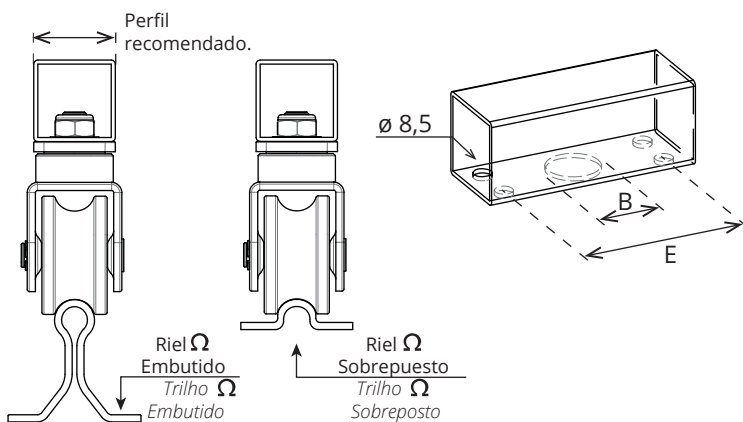
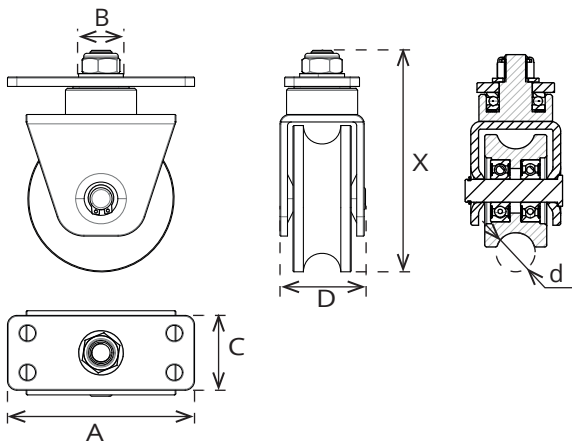

RUEDA	60mm	80 mm
Capacidad de carga por rueda. Capacidade de carga por roda.	80 kg	130 kg
Perfil Recomendado. Perfil Recomendado.	s/a: 40x40x1,5-2 ó c/a: 40x60x1,5-2	s/a: 40x40x1,5-2 ó c/a: 40x60x1,5-2
A	100	100
B	25	25
C	40	40
d	20	20
D	46	50
E	78,5	78,5
X	100	119

NOTA: Todas las medidas en milímetros.  
Todas as medidas em milímetros.