

# Kit VD-60 SLIDE



Código	Producto	Mín. Desp
10100218660	Kit pta de vidrio VD-60 2 mts.	1 kit

## 01

Conjunto de herrajes y riel para puertas corredizas colgantes de vidrio hasta 60 kg.



## 02

### Atributos

- » Sistema corredizo para puertas de vidrio.
- » El Kit incluye todos los componentes necesarios para armar 1 puerta.
- » El Sistema y las mordazas de fijación quedan totalmente ocultos dentro del riel.
- » Deja la visual totalmente limpia y libre de herrajes donde solo se ve deslizarse la hoja de vidrio.
- » Posee sistema de cierre suave para apertura y cierre lo que garantiza un deslizamiento sin impactos y cierre seguro.
- » Permite regular la posición de los activadores de cierre para un ajuste perfecto.
- » Posee cenefa de aluminio que permite ocultar los herrajes dentro del riel, otorgando mayor estética.
- » Su cenefa lateral permite el recambio de componentes sin necesidad de desmontar el riel.
- » Permite la fijación del riel al techo o lateralmente sin ningún accesorio adicional.
- » Posee tapas de terminación para los extremos de rieles otorgando un acabado óptimo.
- » Posee seguridad anti-descarrilamiento en caso de impacto o cabeceo de la puerta.
- » Riel y cenefa de aluminio con acabado anodizado natural.
- » Riel con pista media caña que permite eliminar o minimizar la posibilidad de suciedad al momento de fijar el riel al techo o muro, a la vez que facilita su limpieza y mantenimiento en el tiempo.
- » Posee conector de goma para el clipeo de la cenefa que evita vibraciones y ruidos entre los perfiles cuando se utiliza la puerta.
- » Mordazas de presión y perforado al vidrio para una fijación segura sin deslizamientos por dilatación de los materiales con cambios bruscos de temperatura.
- » Guía al piso puntual en zamak con acabado anodizado y regulación de roce en nylon según espesor del cristal.

## Herramientas necesarias

## 04

- » Herramienta de corte para aluminio.
- » Nivel de mano.
- » Broca Hss 6 mm.
- » Broca con punta de metal duro de 6 mm.
- » Avellanador.
- » Llave Allen 3 mm y 2.5 mm.
- » Torquímetro (recomendado).
- » Tubo Allen 4 mm.
- » Atornillador con punta PH 2.
- » Plomada.
- » Elemento de medición.
- » Martillo plástico o de goma.
- » Escuadra.

## A tener en cuenta

## 03

- » Evitar la fijación directa del riel en cielorrasos suspendidos o de placas de yeso. Para dicho montaje se requiere una estructura de sostén y fijaciones que sean resistentes a la carga del sistema.
- » Peso máximo por puerta de 40 a 60 kg.
- » Espesor del cristal: 8-10 mm.
- » Para puertas de cristal templado.
- » No posee regulación de altura en las puertas.

### Componentes Kit VD-60 SLIDE

- a. 2 Armado mordaza d-slide
- b. 1 Guía vidrio zamak
- c. 1 Riel D-Slide 2mts.
- d. 1 Riel D-Slide 2m
- e. 2 Easy Soft 40-60 Kg.
- f. 2 Tapa D-Slide
- g. 1 Regulador 8-10 mm g.Vd
- h. 2 Activador ES D-slide 60
- i. 2 Buje mordaza mini
- j. 10 Conector Cenefa Riel
- k. 1 llave allen 2,5mm
- l. 1 llave allen 4\*120
- m. Fijaciones

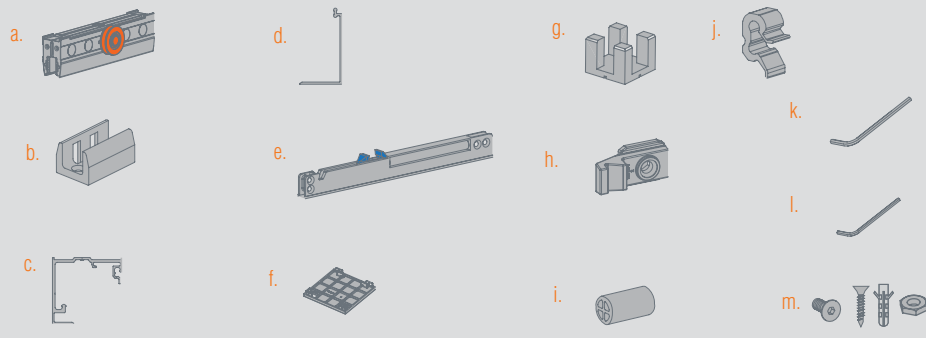

# Esquemas de aplicación

Riel D-Slide 2 mts.	Cenefa D-Slide 2 mts.

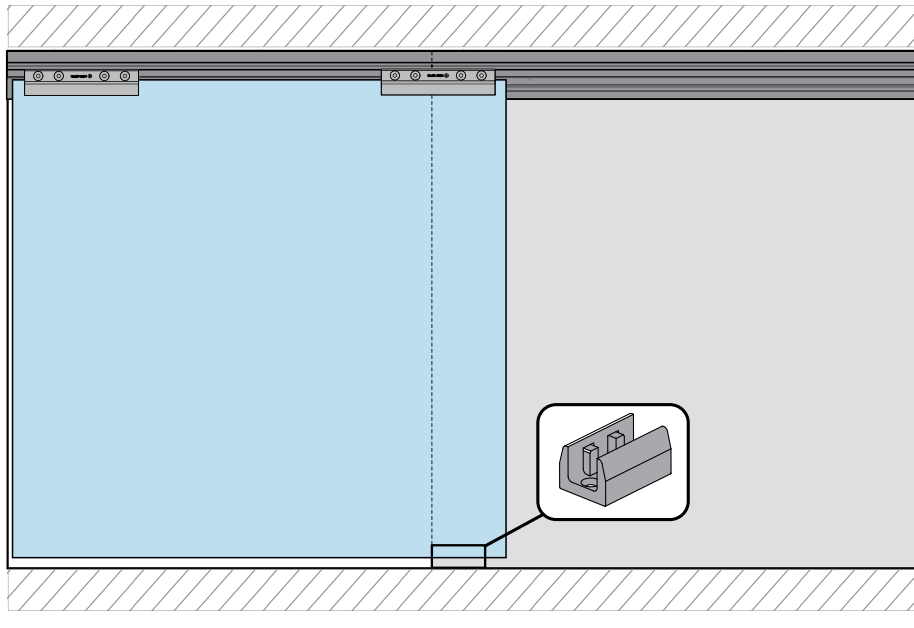

Vista Frontal

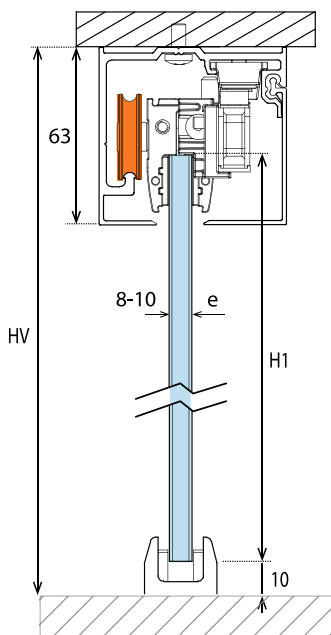

D-Slide - Instalación Cielo

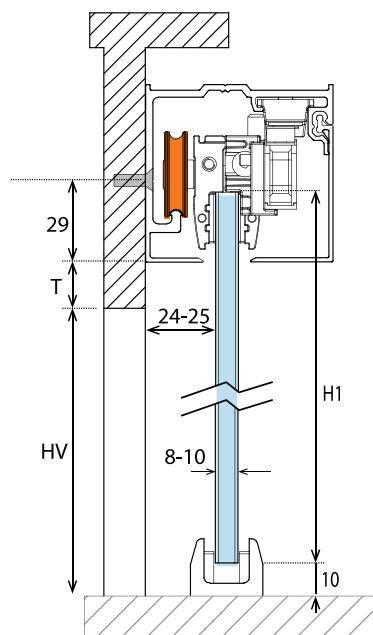

D-Slide - Instalación a Muro

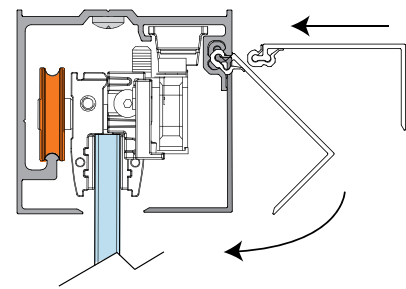

D-Slide - Instalación Cenefa