

**7 Instalación de frenos**

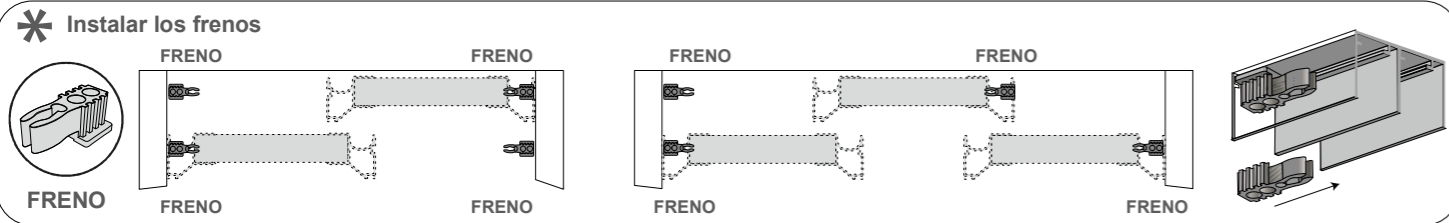

**8 Instalación de riel y perfil guía**

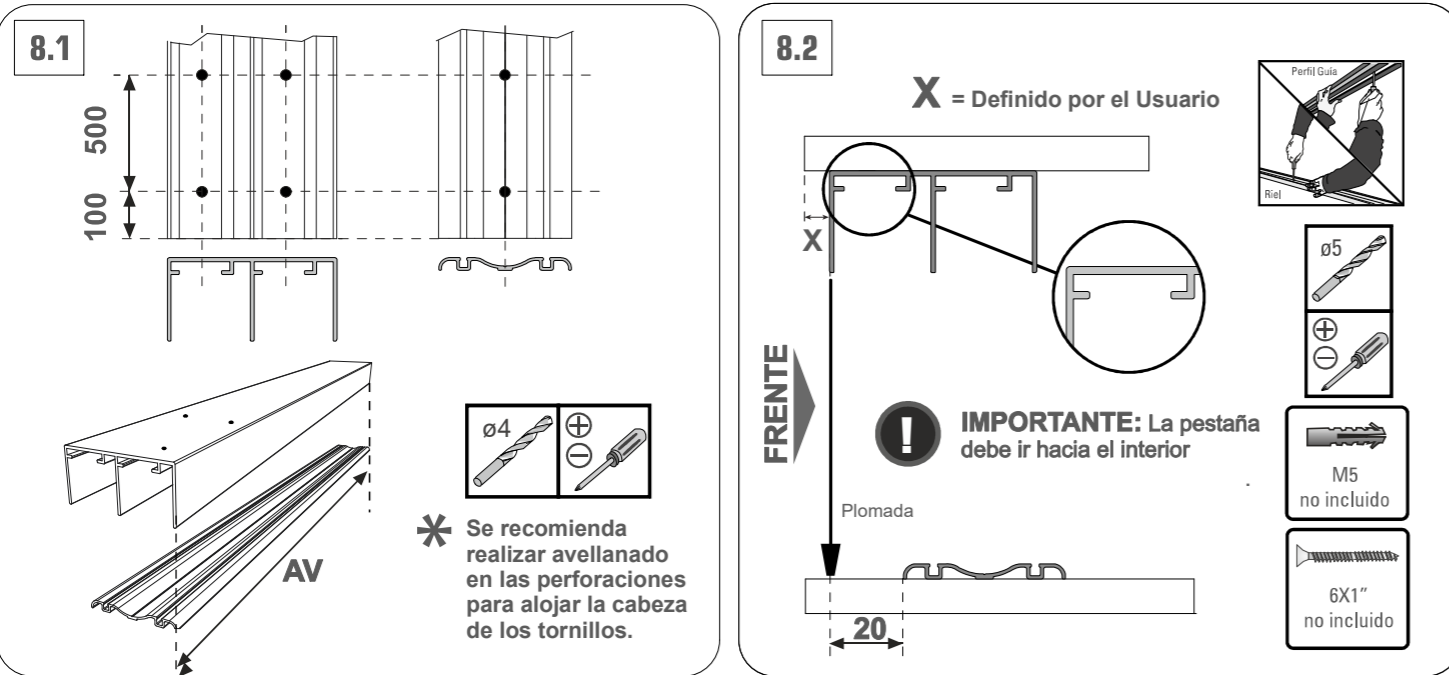

**9 Instalación de carros y montaje de puertas**

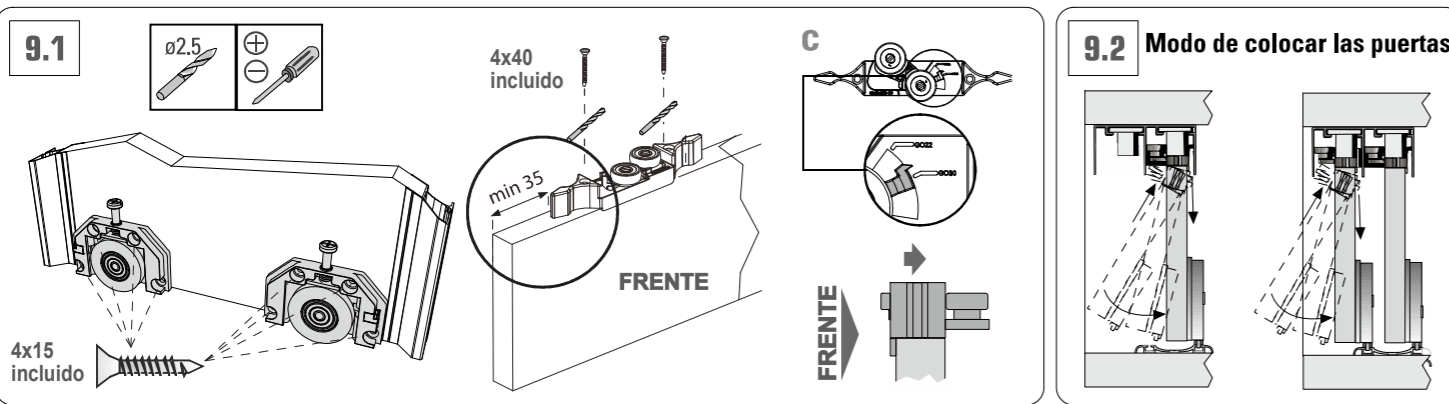

**10 Regulación final del sistema**

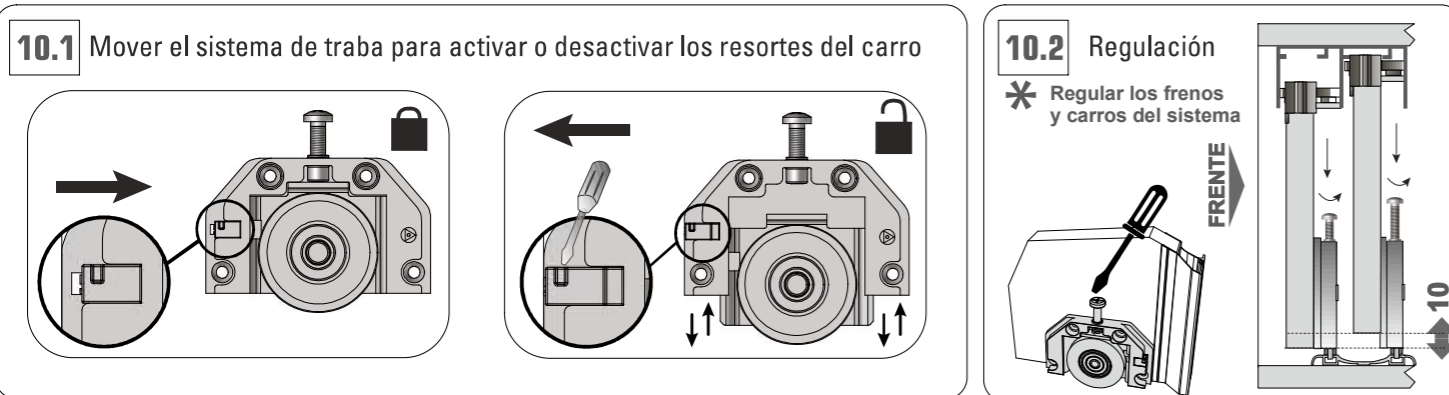

**MANUAL DE INSTALACIÓN**

Leer atentamente el manual de instalación antes de comenzar a preparar los elementos del Kit Integral Patagonia Clásic

Precauciones para antes de comenzar

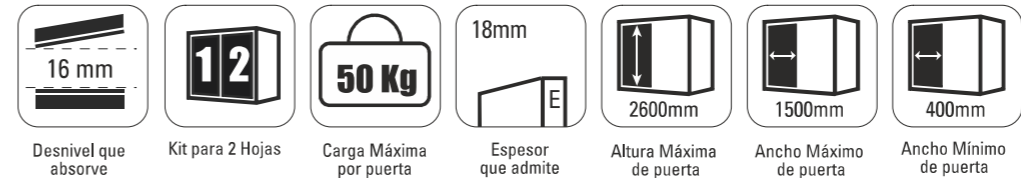

Herramientas



**1 Medidas generales**

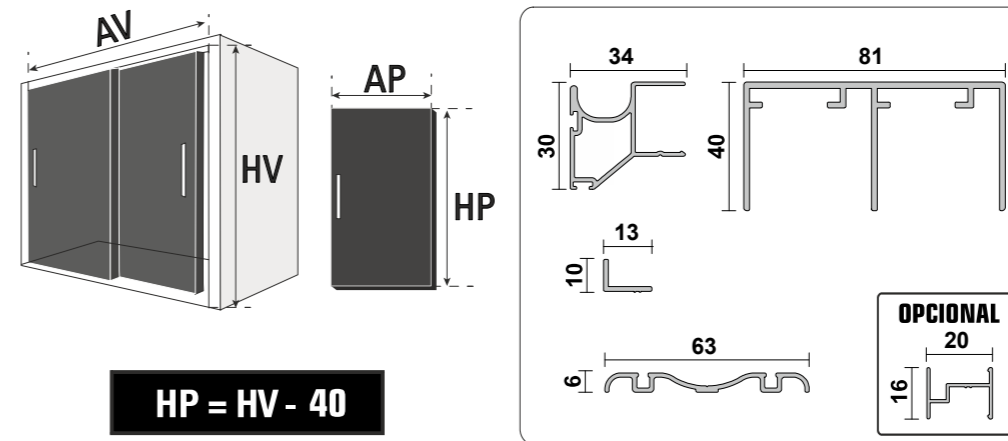

Glosario

AP = Ancho de Puerta  
 HP = Altura de Puerta  
 HV = Altura de Vano  
 AT = Ancho del Tablero  
 AV = Ancho del Vano

**! Todas las medidas están expresadas en mm.**

Para la configuración con 2 puertas

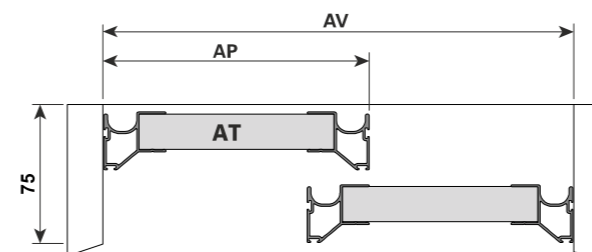

**AP = (AV / 2) + 15**

**AT = AP - 36**

Para la configuración con 3 puertas

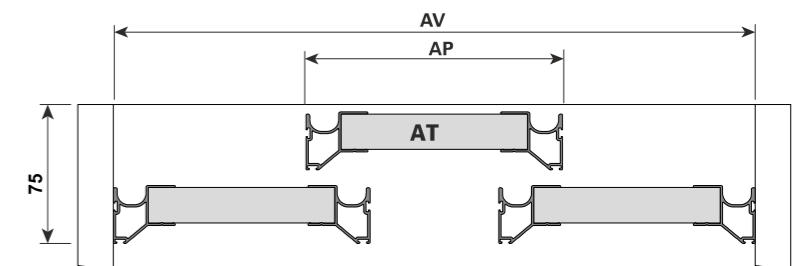

**AP = (AV + 68) / 3**

**AT = AP - 36**

**!** Para obtener esta configuración es necesario adquirir el **Kit 1 Puerta.**

## 2 Dimensionado de los segmentos de las puertas

### Opción 1: Todo Madera

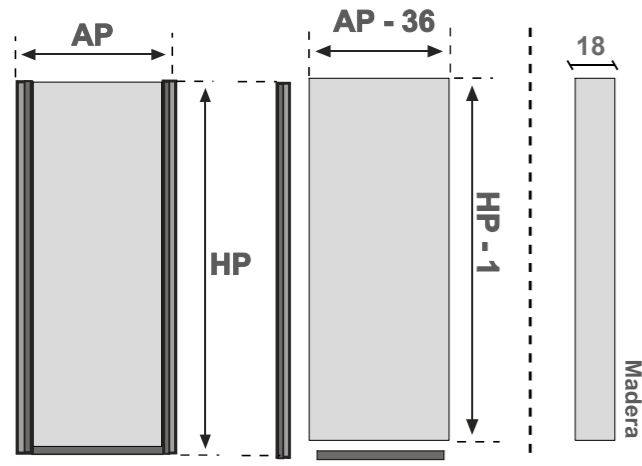

### Opción 2: Todo Espejo\*

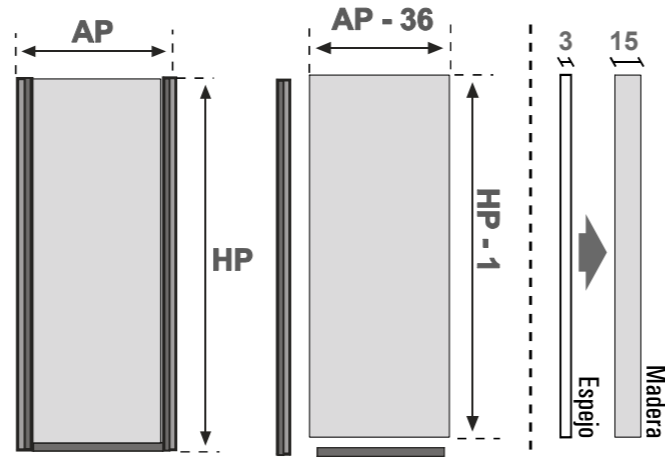

### Opción 3: Madera / Madera

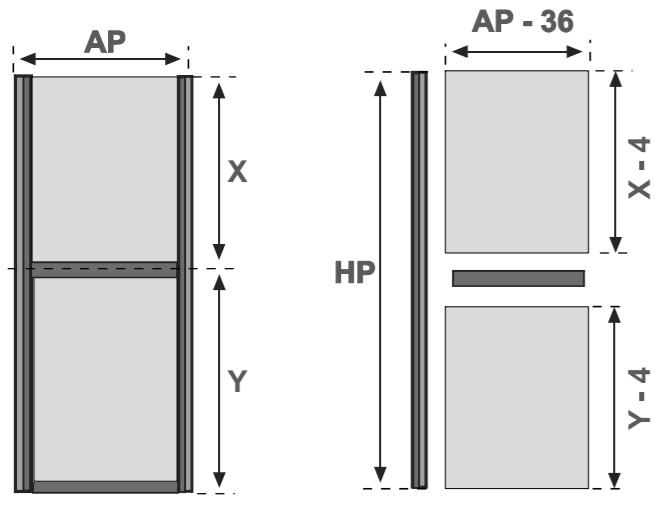

### Opción 4: Madera / Madera / Madera

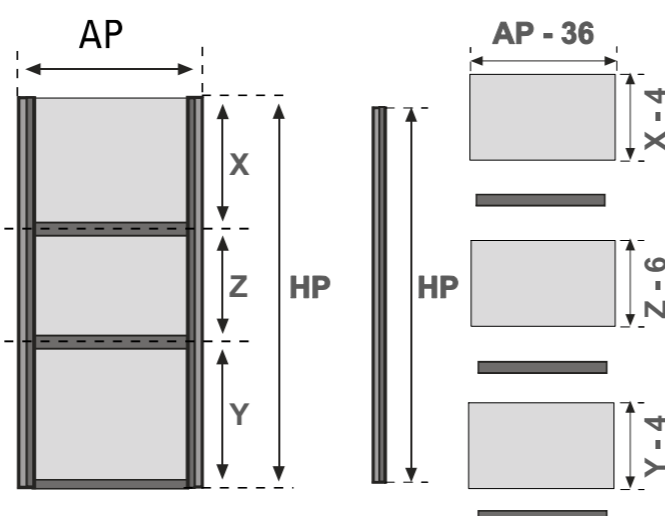

### Opción 5: Madera / Vidrio / Madera / Espejo

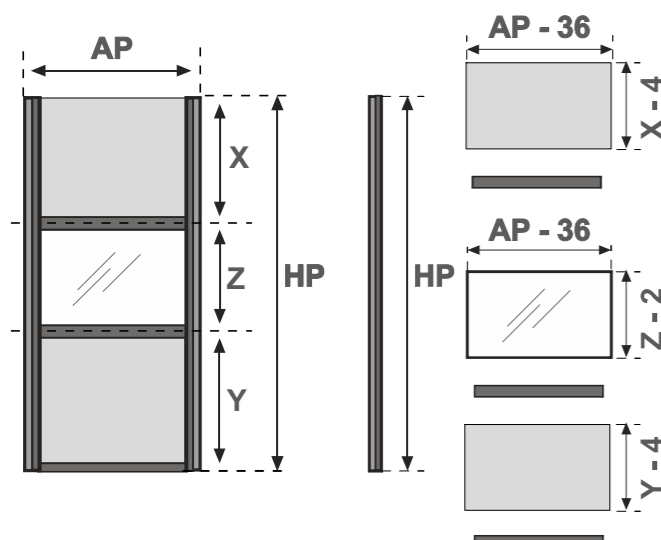

## 3 Armado de las puertas: Perfil divisor "H" (OPCIONAL)

### Opción 1: Madera

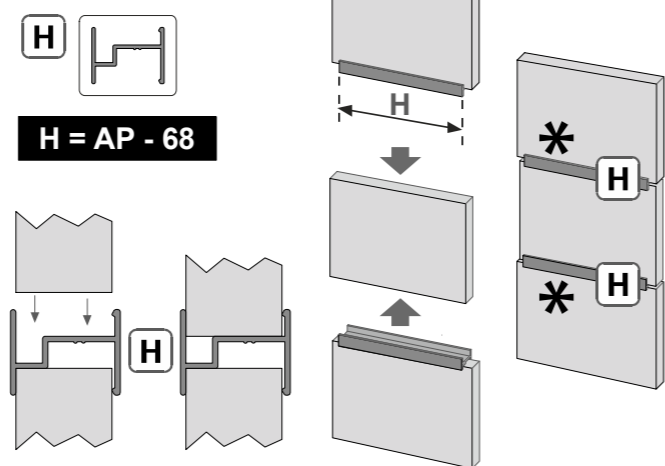

\* Centrar el perfil "H" respecto a las maderas

### Opción 2: Madera / Vidrio / Madera / Espejo

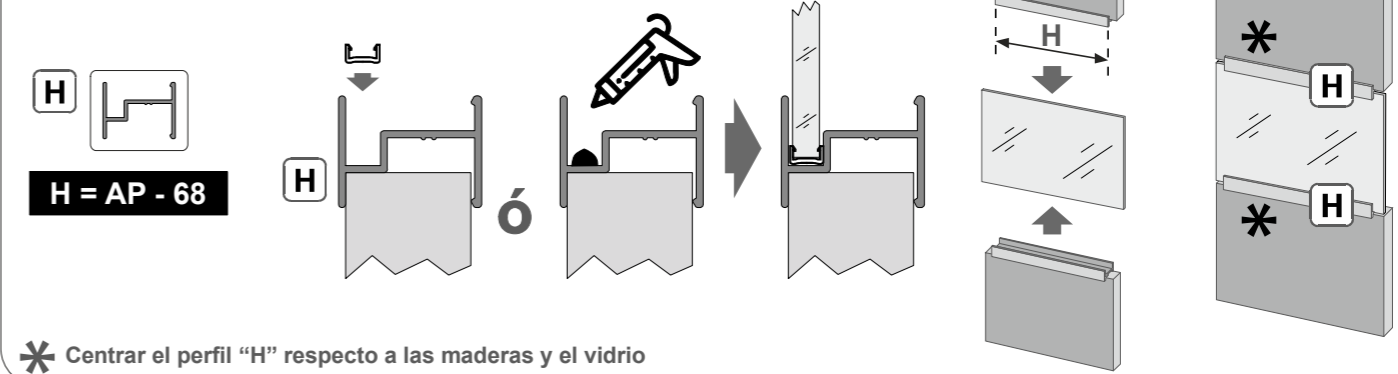

\* Centrar el perfil "H" respecto a las maderas y el vidrio

## 4 Armado de las puertas: PERFIL MANIJA

### 4.1

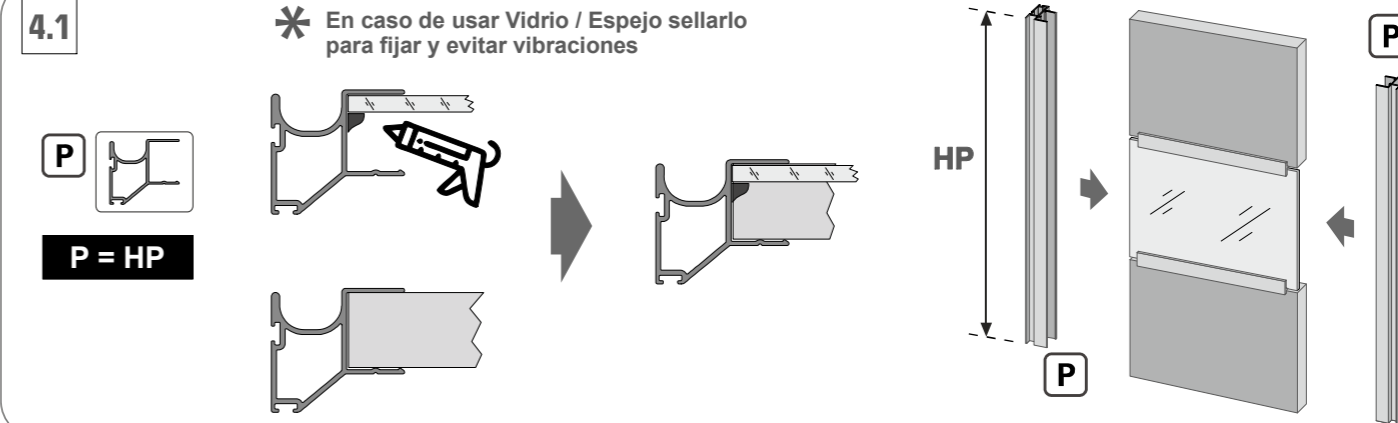

### 4.2

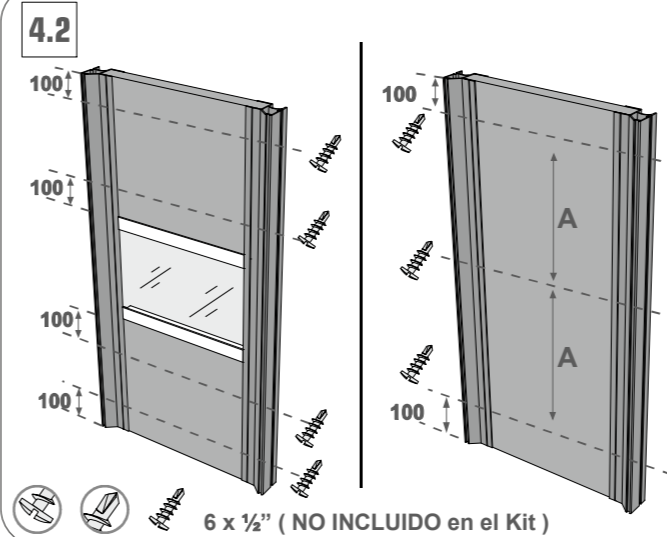

## 5 Armado de las puertas: PERFIL TERMINACIÓN "L"

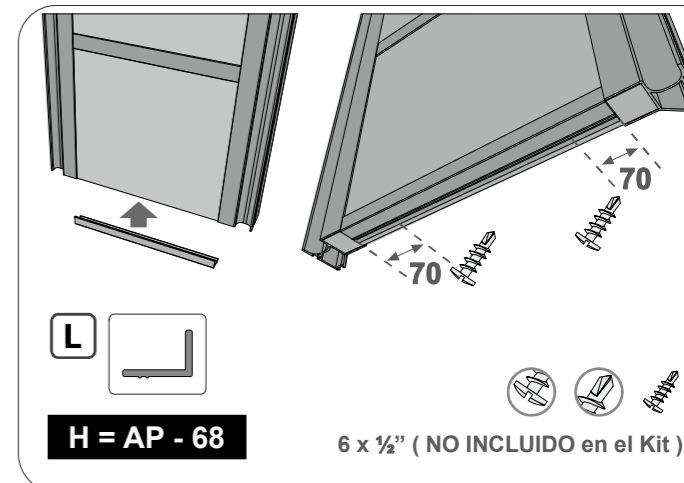

## 6 Montaje de FELPA y BURLETE de impacto

