

# Tauro PLMD 50



**01** Sistema plegable de colgar para puertas que se desplazan por dentro del vano.



## 02 Atributos

- » Permite una apertura total del vano, integrando espacios.
- » Posibilidad de armar sistemas de doble plegado en un mismo riel (en sentido opuesto).
- » Rieles en aluminio anodizado, terminación diseñada para dejar a la vista o embutida.
- » Kit de puerta abatible que complementa la solución y permite el paso sin necesidad de desplegar todos los paneles.
- » Fijación del sistema a la puerta mediante cajas móviles que se embuten y quedan ocultas, facilitando el montaje de los paneles al sistema.
- » Utiliza bisagras que no quedan a la vista en el cierre del sistema, dejando 1 mm de luz entre paneles.
- » Testeado y garantizado en 75.000 ciclos de uso.\*
- » Rodamientos de acero recubiertos en nylon.

A tener en cuenta **03**

- » Evitar la fijación directa del riel en cielorrasos suspendidos o de placas de yeso. Para dicho montaje se requiere una estructura de sostén y fijaciones que sean resistentes a la carga del sistema.
- » Vano nivelado entre piso, techo y laterales con diferencias no mayores a 5 mm.
- » Puertas de madera de espesor mínimo de hoja 30 mm.
- » Peso máximo por puerta 50 kgr
- » Ancho máximo de puertas de 750 mm.
- » Es necesario mecanizar las puertas para la fijación de los carros y las bisagras ocultas.
- » No se proveen pasadores, cerradura o cubetas
- » Plegando solo 2 hojas no requiere guiado inferior

Código	Producto	Mín. Desp
10300001451	Sistema Tauro PLMD 50 (2 puertas plegables)	1 set
10300001453	Sistema Tauro PLMD 50 (+ 2 puertas plegables)	1 set
10300001455	Kit puerta abatible MD Tauro-Sigma	1 set
40107064	Riel U-150 recto Tauro aluminio 3mts	1 tira
40107264	Riel U-150 recto Tauro aluminio 5,8mts	1 tira
40107074	Riel guía inferior Tauro aluminio 3mts	1 tira
40107273	Riel guía inferior Tauro aluminio 5,8mts	1 tira

» Dada la complejidad de estos productos, recomendamos solicitar asesoramiento con nuestro departamento técnico.

## Herramientas necesarias **04**

- » Herramienta de corte para aluminio.
- » Herramienta de corte para madera.
- » Nivel de mano.
- » Broca Hss diámetro 6 mm y 15 mm.
- » Avellanador.
- » Fresa diamantada diámetro 35 mm.
- » Amoladora con disco de corte diamantado.
- » Llave Allen 2.5 mm y 3 mm.
- » Atornillador con punta PH 2.
- » Plomada.
- » Elemento de medición.

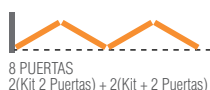
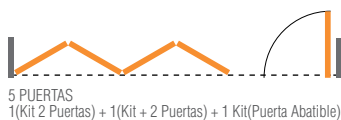
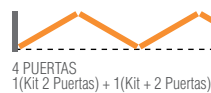

Esquemas de aplicación

\* El sistema cumple con los requerimientos de carga estática y durabilidad establecidos por las normas ANSI-BHMA A 156.14-2003 (Grado 1) y UNE-EN 1527:1998 para puertas plegables.



# Esquemas de aplicación

## TAURO MD

VISTA FRONTAL

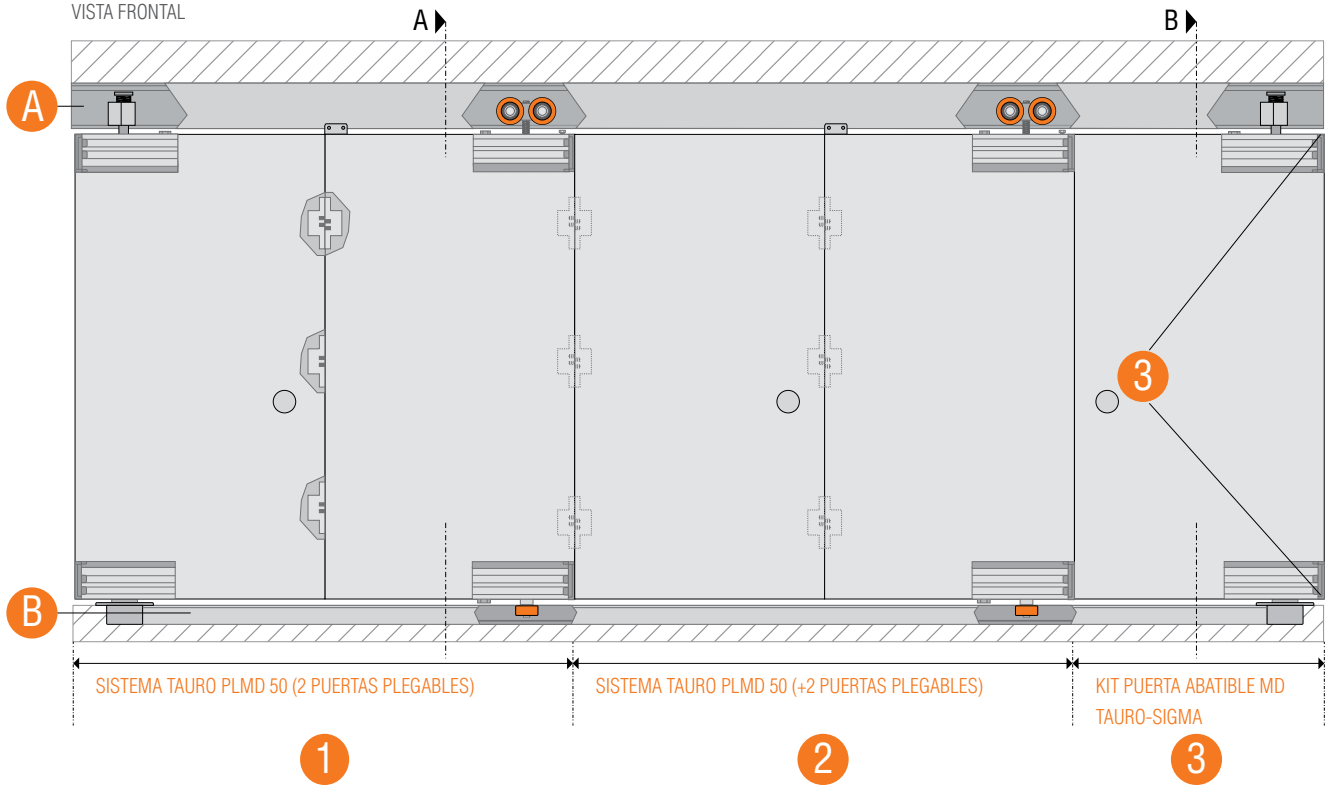

VISTA SUPERIOR

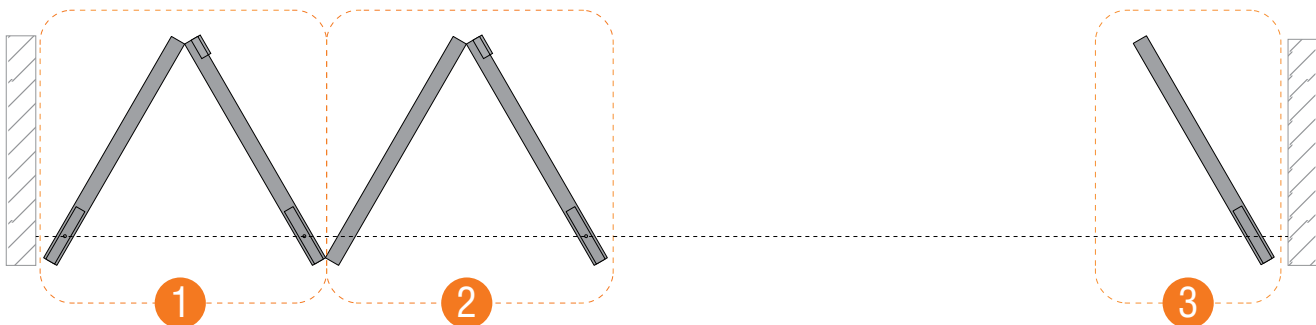

Corte A  
PUERTA PLEGABLE

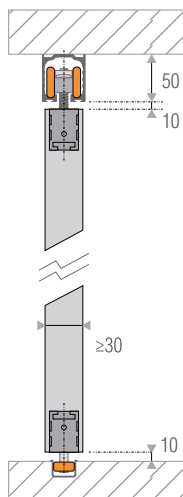

GUIA INFERIOR TAURO  
(22 x 14 mm)

Corte B  
PUERTA ABATIBLE

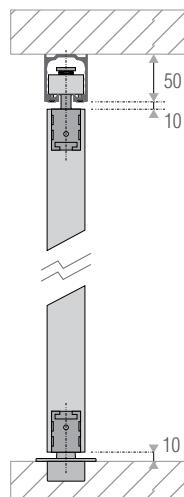

CIERRAPUERTA RODAMIENTO  
( $\varnothing 35 \times 13$  mm)

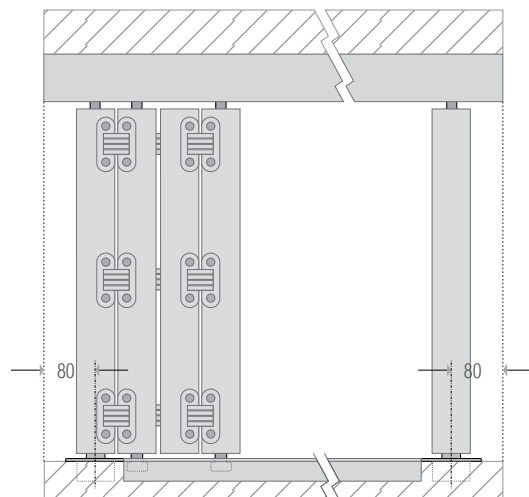

Vista frontal - puertas abiertas

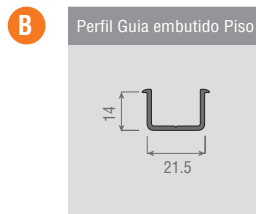
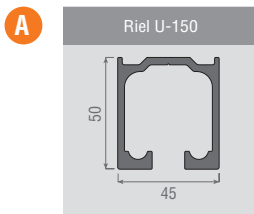

Componentes - Sistema Tauro PLMD 50 (2 Puertas Plegables)

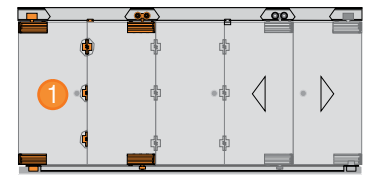
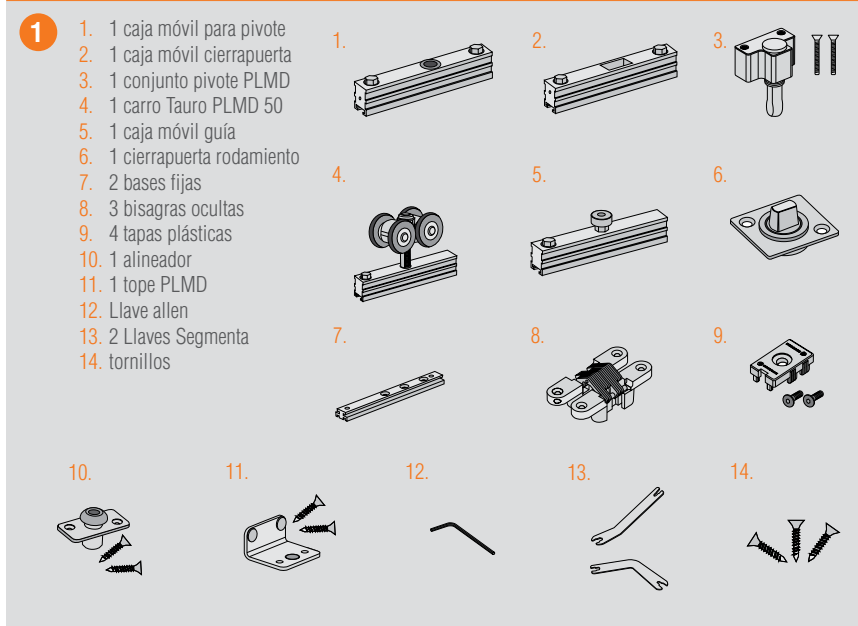

Componentes - Sistema Tauro PLMD 50 (+2 Puertas Plegables)

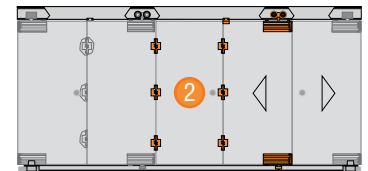
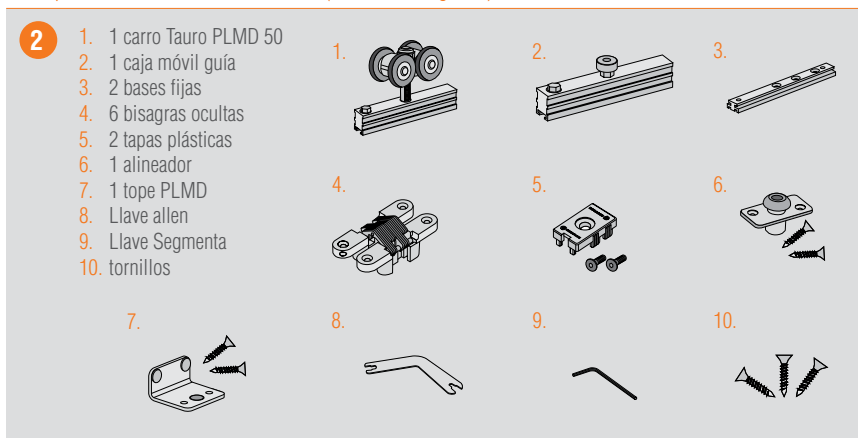

Componentes - Kit Puerta Abatible MD Tauro-Sigma

