

CERTIFICADO DE CALIDAD

El Centro de Investigación e Ingeniería de Productos de Ducasse Industrial S.A. certifica el sistema DN-50 Clip, perteneciente a la línea SEGMENTA cumplen con los requerimientos establecido por la norma UNE EN 1527:2014.

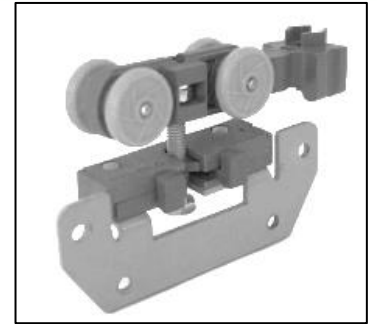

Información de la prueba:

Clasificación:	Grado 6 - UNE EN 1527:2014
Peso puerta:	50 kg.
Durabilidad:	100.000 ciclos
Realizado en:	Laboratorio del Centro de Investigación e Ingeniería de Productos

Información adicional:

Rodamiento:	Acero al cromo comercial insertos en el chasis.
Polines:	Resina termoplástica de pigmento gris.
Chasis y Freno:	Resina termoplástica de pigmento gris.
Placa enganche:	Acero comercial de espesor 2.5 mm.
Riel:	Riel U-45 Aluminio AA6063 T5.

GNJE.

Geferson Navarrete A.

Centro de Investigación e Ingeniería de Productos



CENTRO DE INVESTIGACIÓN E INGENIERÍA DE PRODUCTOS



Certificado nº

PL-SG-03-V01_0319