



CANTIDAD
DE PUERTAS



SISTEMA
DENTRO DE VANO



SISTEMA
FUERA DE VANO
CON CONECTOR MURO



CAPACIDAD DE
CARGA POR HOJA



ESPESOR
DE PUERTA



ANCHO MÍNIMO
PUERTA

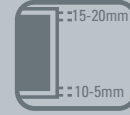

LUZ
RIEL / PUERTA



MATERIAL
PUERTA

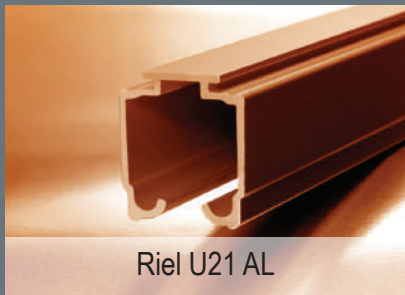

Sistema corredizo colgante con freno, para puertas de 50 a 80 Kg., con sistema de montaje frontal.

USOS

| Puertas de paso

CUALIDADES

- | Freno incorporado evita el rebote de las puertas.
- | Su placa de montaje permite la inserción del perno de manera frontal, facilitando su instalación.
- | Riel de aluminio entrega una estética y funcionamiento mejorado.
- | La cenefa permite ocultar los herrajes entregando una excelente terminación.
- | Conector lateral al muro, permite la instalación del riel al muro.

LÍNEA CONVENCIONAL

DN80 CF

LÍNEA SEGMENTA



RODAMIENTO



ANSI - BHMA
UNE - EN



RESISTENCIA CÁMARA
NIEBLA SALINA

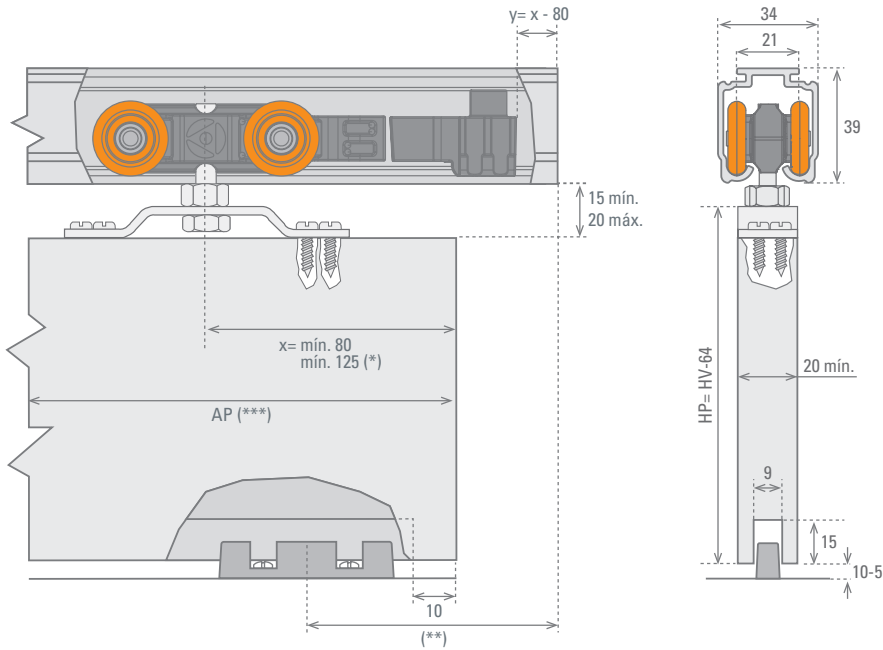

*Opciones de aplicación:

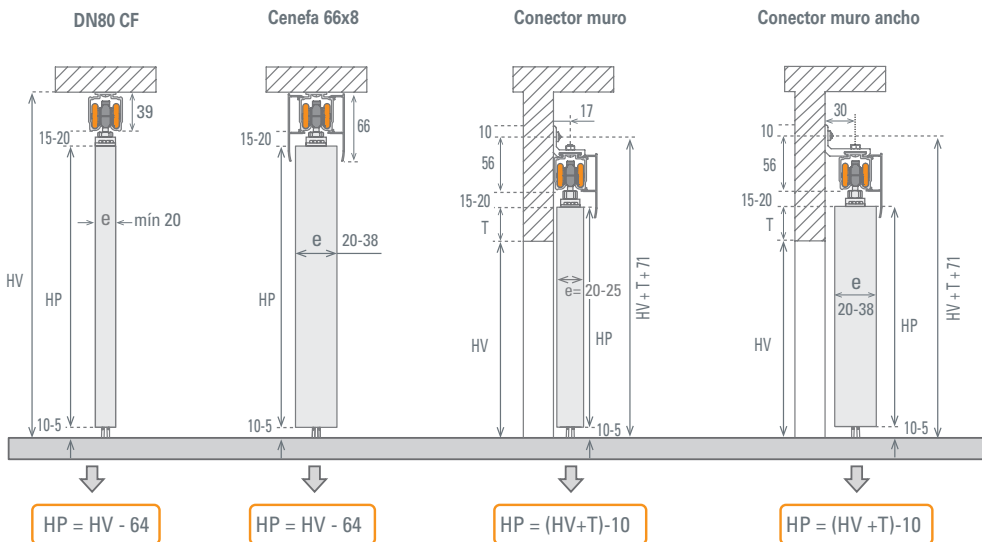

HP= Altura puerta | AP= Ancho puerta | T= Traslape | HV= Altura Vano | AV= Ancho vano

(*) Medida variable según tipo de instalación, consulte instructivo de montaje
 (**) Para medidas de instalación de la Guía GP 16 revisar instructivo de montaje.
 (***) Medida variable según tipo de instalación, consulte instructivo de montaje.

DN80 CF | para 1 Hoja |

10100217471

Mínimo de despacho: 10 unidades

- (A) 2 Carros DN80
- (B) 2 Pernos 5/16 - 18x 1 1/2"
- (C) 4 Tuercas 5/16" - 18
- (D) 2 Frenos DN80
- (E) 2 Pernos M6*30
- (F) 2 Tuercas M6*1.0
- (G) 1 Guía GP 16
- (H) 2 Placas de montaje
- (I) 1 Llave de punta mini

SE USA CON:



RIEL U-21 PORTACENEFA AL
 2.0 m. 54033620024
 3.0 m. 54033630024
 6.0 m. 54033660024



RIEL U-21 ESTANDAR AL
 2.0 m. 54033520024
 3.0 m. 54033530024
 6.0 m. 54033560024

ACCESORIOS



Conector muro
 ref. 10100626100



Conector muro ancho
 ref. 10100626105



Cenefa U21 66x8
 2.0 m. 10100627022
 3.0 m. 10100627032
 6.0 m. 10100627062



Tapa U21 cenefa 66x8
 ref. 10100910018



Tapa Riel U21
 ref. 10100910020



Pletina Lateral DN50-80
 ref. 10100217284

Todas las medidas están expresadas en milímetros. Estas medidas son sólo referencia, para instalación consulte instructivo de montaje.
 Productos testeados en los laboratorios Ducasse según protocolo de normas internacionales.