



CANTIDAD DE PUERTAS



MONTAJE DE PUERTA



MONTAJE DE CARRO



MOVIMIENTO DEL SISTEMA



CAPACIDAD DE CARGA POR HOJA



ESPESOR DE PUERTA

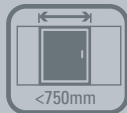

ANCHO DE PUERTA



MATERIAL DE PUERTA

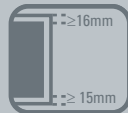

LUZ SUPERIOR | INFERIOR



DN 80 PL 4



Sistema corredizo colgante para 4 puertas plegables, de suave y silencioso desplazamiento.

### USOS

- | Puertas de closet
- | Divisiones de ambientes
- | Puertas y celosías plegables

### CUALIDADES

- | Sistema de montaje no requiere de laterales en el vano.
- | Posibilidad de utilizar puertas de hasta 750 mm de ancho.
- | Posibilidad de instalar 2 sets en sentido opuesto para cubrir un vano de hasta 6m.
- | Rodamientos de alta calidad y riel de aluminio permiten un deslizamiento suave y silencioso.



TIPO DE RODAMIENTO



RESISTENCIA A LA CORROSIÓN



NORMA ANSI - BHMA



NORMA UNE - EN

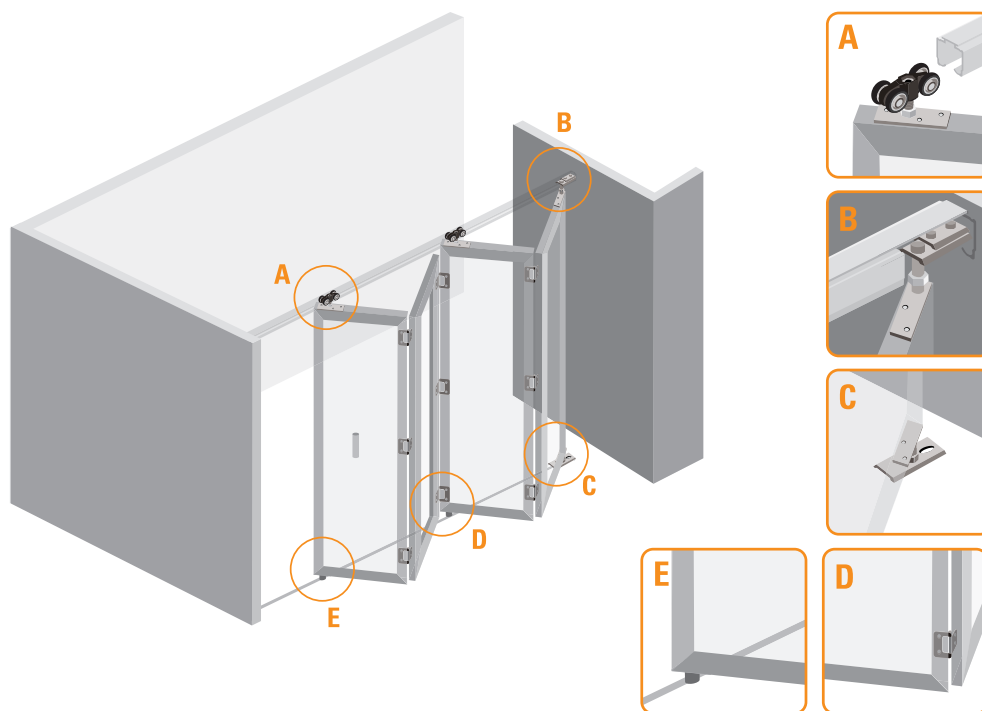

DN 80 PL 4 H  
| para 4 Hojas |

10100217401  
Mínimo de despacho: 10 unidades

- A** 2 Carro DN 80 PL
- 2 Pletina DN 80 PL
- B** 1 Base Superior DN-80 PL
- 1 Pletina DN-80 PL C/H
- C** 1 Base Inferior DN 80 PL
- 1 Pletina DN 80 PL
- D** 9 Bisagra parche Pleg. 25mm
- E** 2 Pivote Guía DN 80 PL
- F** 1 Llave de regulación
- G** Fijaciones

Vista Lateral

Vista Frontal

Vista Lateral

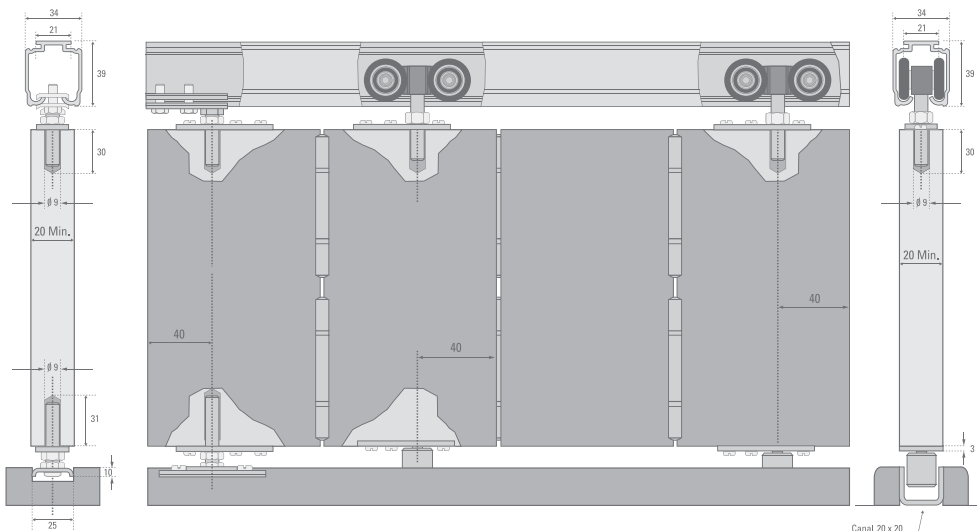

SE USA CON:



RIEL U-21 PORTACENEFA AL  
2.0 m. 54033620024  
3.0 m. 54033630024  
6.0 m. 54033660024



RIEL U-21 ESTANDAR AL  
2.0 m. 54033520024  
3.0 m. 54033530024  
6.0 m. 54033560024



RIEL U-100 ACERO  
2.0 m. 10100612020  
3.0 m. 10100612030

Todas las medidas están expresadas en milímetros. Estas medidas son sólo referencia, para instalación consulte instructivo de montaje.  
(\*) Productos testeados en los laboratorios Ducasse según protocolo de normas internacionales.