



CANTIDAD
DE PUERTAS



DENTRO DE VANO
MONTAJE
DE PUERTA



COLGANTE
MONTAJE
DE CARRO

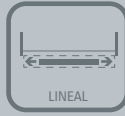

LINEAL
MOVIMIENTO
DEL SISTEMA



50-80Kg.
CAPACIDAD DE
CARGA POR HOJA



min. 500mm
ANCHO DE
PUERTA

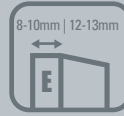

8-10mm | 12-13mm
E
ESPESOR
DE PUERTA



VIDRIO
MATERIAL DE
PUERTA

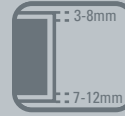

3-8mm
7-12mm
LUZ
SUPERIOR | INFERIOR
(MORDAZA PRES-PERF)



DN80 VD



Sistema corredizo colgante para puertas de paso en vidrio. Permite ser instalado dentro o fuera de vano.

USOS

| Puertas de paso

CUALIDADES

| Suave y silencioso en su desplazamiento.

| Fácil instalación.

| Compatible con 3 opciones de mordaza para elegir según las necesidades del usuario.

| Se puede instalar fuera de vano en caso de requerirlo, utilizando accesorio Conector Muro Ancho.

LÍNEA CONVENCIONAL

DN 80 VD SIN MORDAZA

LÍNEA SEGMENTA

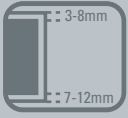

LUZ SUPERIOR | INFERIOR SUPERIOR (MORDAZA PERFORADA)

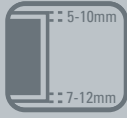

LUZ SUPERIOR | INFERIOR (MORDAZA MINI)



TIPO DE RODAMIENTO PREMIUM



RESISTENCIA A LA CORROSIÓN 96 HORAS



NORMA ANSI - BHMA



NORMA UNE - EN

1 ESQUEMAS DE APLICACIÓN MORDAZA PRES/PERF

Medidas Mordaza

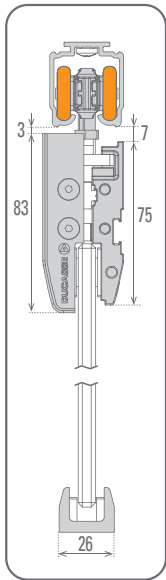

Vista Frontal

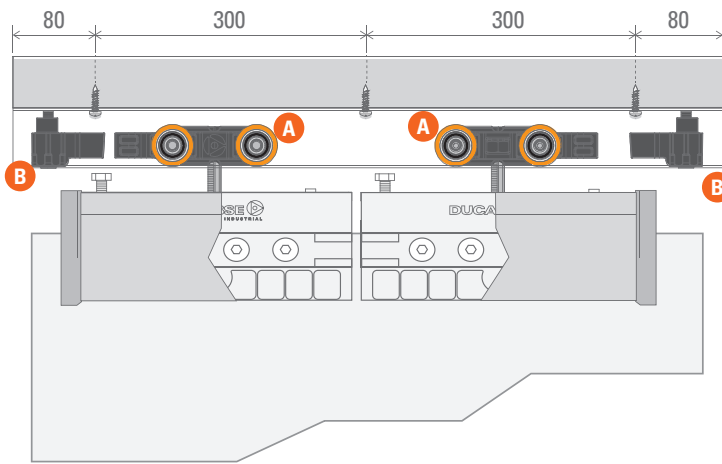

Vista Lateral

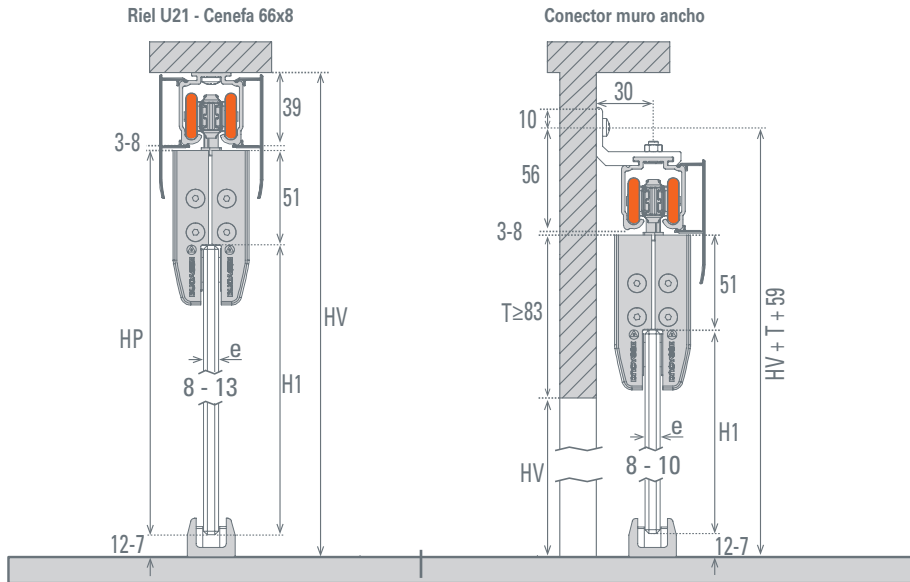

$$HP = HV - 54$$

$$H1 = HV - 105$$

$$HP = (HV+T) - 12$$

$$H1 = (HV+T) - 63$$

DN80 VD S/M | para 1 Hoja |

10100217487
Mínimo de despacho: 10 unidades

- A** 2 Carros DN80
- B** 2 Frenos DN80
- C** 2 Bujes
- D** 2 Pernos M8X40
- E** 2 Pernos M8X30
- F** 2 Tuercas M8 THM
- G** 2 Tuercas M8 THM

SE USA CON:

Opción 1



RIEL U-21 AL PORTACENEFA
2.0 m. 54033620024
3.0 m. 54033630024
6.0 m. 54033660024

Opción 2



RIEL U-21 RECTO
2.0 m. 54034220024
3.0 m. 54034230024
6.0 m. 54034260024

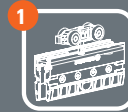

KIT MORDAZA PRES/PERF
cód. 10300001501

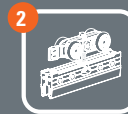

KIT MORDAZA MINI
cód. 10300001121

(56 -2) 2477 3220

ventas@ducasseindustrial.cl

www.ducasseindustrial.com

Todas las medidas están expresadas en milímetros. Estas medidas son sólo referencia, para instalación consulte instructivo de montaje.

(*) Productos testeados en los laboratorios Ducasse según protocolo de normas internacionales.

2 ESQUEMAS DE APLICACIÓN MORDAZA MINI

Medidas

Vista Frontal
Aplicación con Cenefa Mordaza Mini 150mm

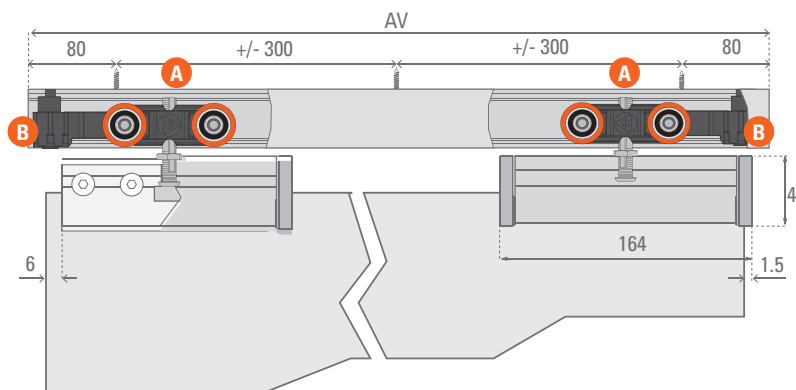
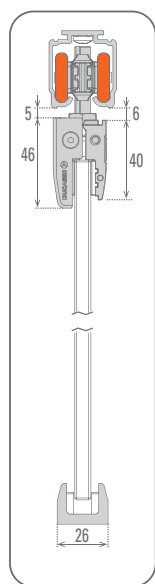

Vista Lateral

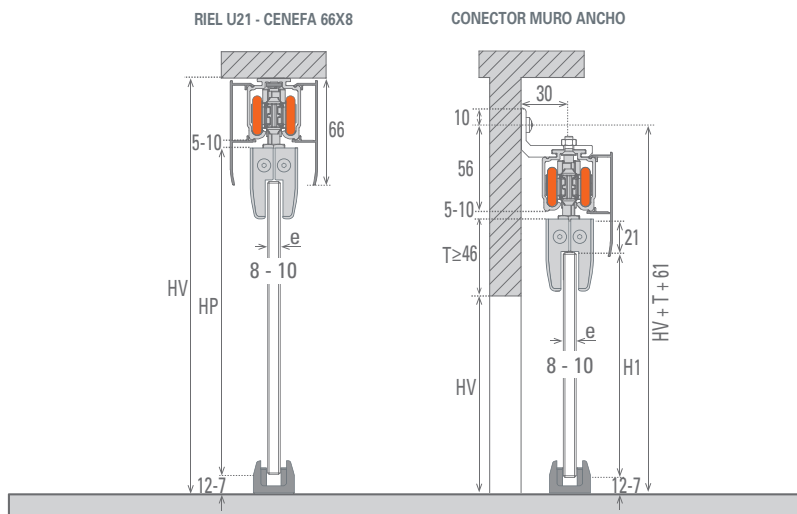

$$\begin{aligned} HP &= HV - 56 \\ H1 &= HV - 77 \end{aligned}$$

$$\begin{aligned} HP &= (HV + T) - 12 \\ H1 &= (HV + T) - 33 \end{aligned}$$

ACCESORIOS



Conector muro ancho
ref. 10100626105



Cenefa Clip
2.0 m. 10100605292
3.0 m. 10100605293
6.0 m. 10100605296



Cenefa U21 66x8
2.0 m. 10100627022
3.0 m. 10100627032
6.0 m. 10100627062



Tapa Mordaza ZK
ref. 10300001462



Tapa U21 cenefa 66x8
ref. 10100910018



Tapa Riel U21
ref. 10100910020



Burlete C/ADH VD
ref. 4010075182

AV= Ancho vano | HV= Altura vano | H1= Altura vidrio | HP= Altura puerta

Todas las medidas están expresadas en milímetros. Estas medidas son sólo referencia, para instalación consulte instructivo de montaje.

(*) Productos testeados en los laboratorios Ducasse según protocolo de normas internacionales.

(56 -2) 2477 3220

ventas@ducasseindustrial.cl

www.ducasseindustrial.com