



MÁX. N°
DE PUERTAS



SISTEMA
DENTRO DE VANO



SISTEMA
PLEGABLE



CAPACIDAD DE
CARGA POR HOJA



ESPESOR
DE PUERTA



ANCHO
DE PUERTA



PESO MÁXIMO AREA
DE APILAMIENTO

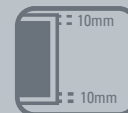

LUZ
RIEL / PUERTA



Tauro PLMD 50



Riel U150 recto



Riel guía PL



Caja móvil guía

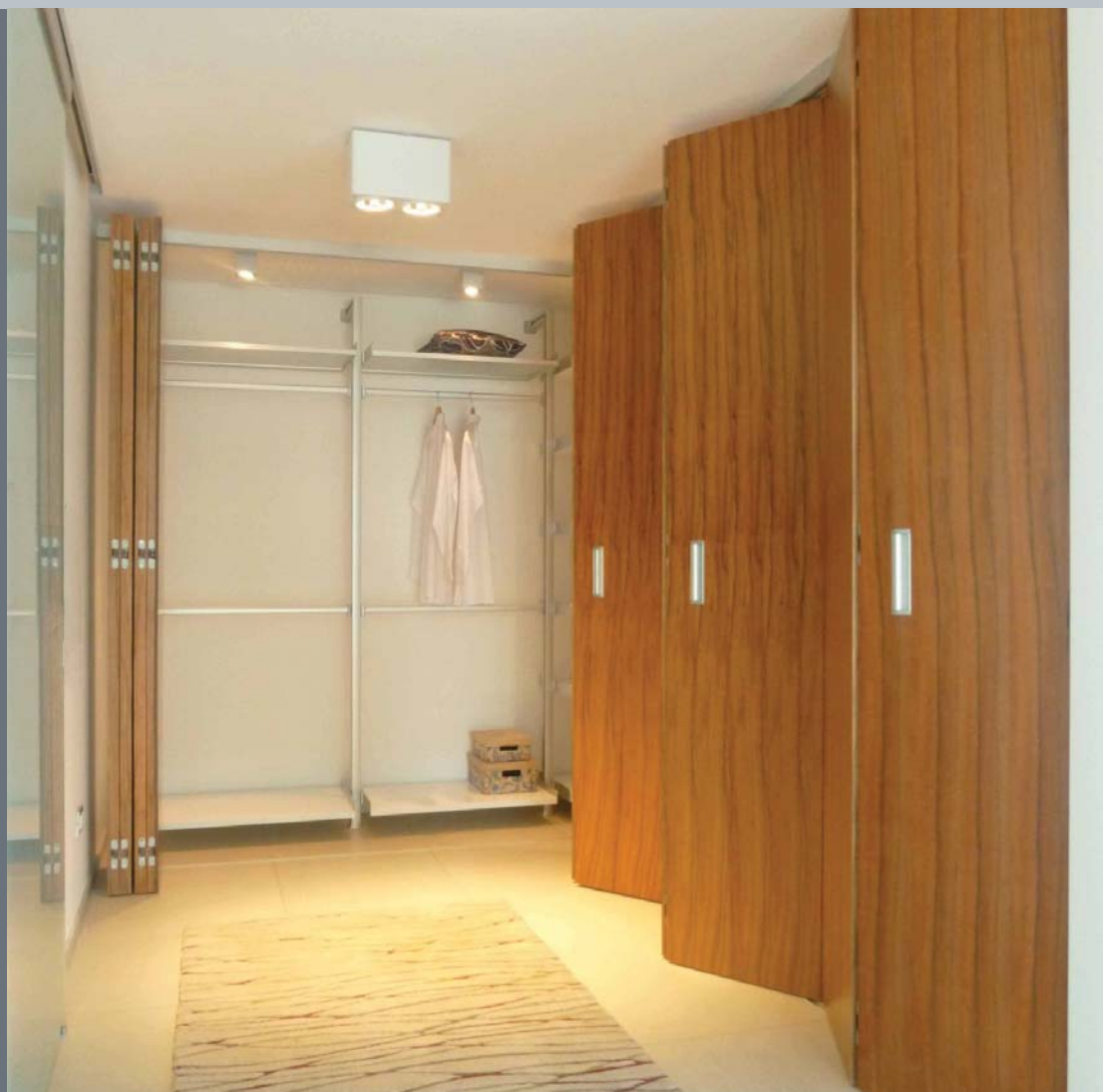

Sistema corredizo para puertas plegables de madera de hasta 50 Kg. por puerta.

USOS

- | Divisiones de ambientes
- | Accesos de salas de reuniones
- | Para puertas plegables de madera

CUALIDADES

- | Desplazamiento suave y silencioso, gracias a su carro con rodamientos rectificadas y a su guía rodamiento.
- | Incorpora bisagras ocultas permitiendo presentar paños de madera limpios, sin componentes visibles. Incorpora también alineador y tope para puertas, evitando la apertura de éstas.
- | Incorpora sistema de guía inferior con riel guía de aluminio. Opcional en Kit 2 hojas.
- | Diversas aplicaciones al combinar Kit 2 hojas, Kit +2 hojas y Kit puerta abatible MD Segmenta,
- | Puede ser plegado hacia la derecha o izquierda del vano, así como también hacia el interior o exterior de éste, con los mismos componentes.



MADERA
MATERIAL
PUERTA



PREMIUM
RODAMIENTO



100 HRS
RESISTENCIA CÁMARA
NIEBLA SALINA

Configuración 2 hojas:
Kit 2 hojas

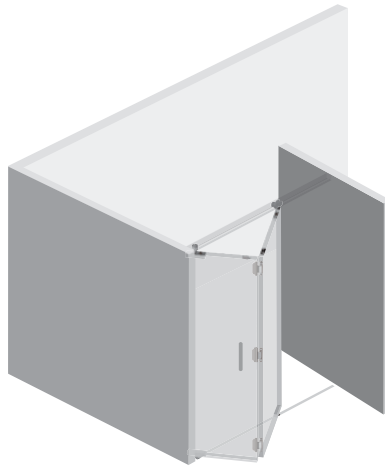

Configuración 3 hojas:
Kit 2 hojas + Kit puerta abatible MD

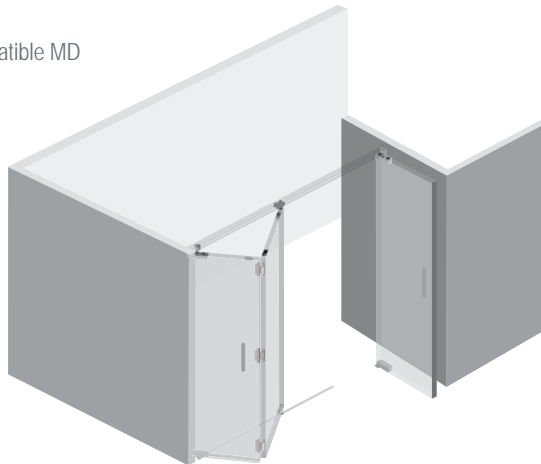

Configuración 4 hojas lateral:
Kit 2 hojas + Kit +2 hojas

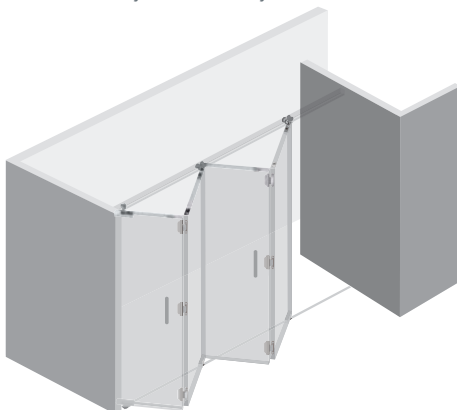

Configuración 4 hojas central:
Kit 2 hojas + Kit 2 hojas

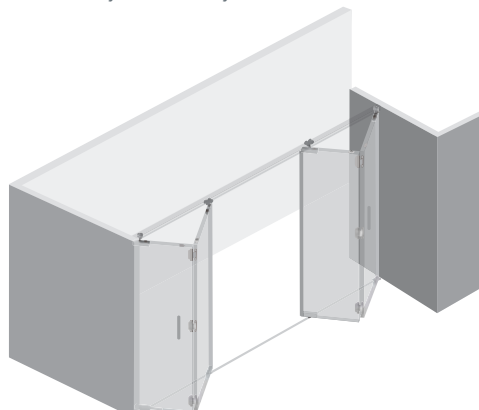

KIT 2 HOJAS TAURO PLMD 50

10300001451

(A)	1 Conjunto carro Tauro PLMD 50	
(B)	1 Conjunto pivote PLMD	
(C)	1 Caja móvil pivote	
(D)	1 Caja móvil quicio	
(E)	1 Quicio rodamiento	
(F)	3 Bisagras ocultas	
(G)	1 Caja móvil guía	
(H)	4 Tapas caja móvil	
(I)	4 Bases fijas	
(J)	1 Tope PLMD	
(K)	1 Alineador PLMD	
(L)	1 Llave Segmenta	
(M)	1 Llave Segmenta 01	
(N)	1 Llave Allen 3mm	
(O)	Tornillos	

KIT +2 HOJAS TAURO PLMD 50

10300001453

(A)	1 Conjunto carro Tauro PLMD 50	
(B)	1 Caja móvil guía	
(C)	2 Tapas caja móvil	
(D)	2 Bases fijas	
(E)	6 Bisagras ocultas	
(F)	1 Tope PLMD	
(F)	1 Alineador PLMD	
(G)	1 Llave Segmenta	
(H)	1 Llave Segmenta 01	
(I)	1 Llave Allen 3mm	
(J)	Tornillos	

(*)Todas las medidas están expresadas en milímetros. (**) Estas medidas son sólo referencia, para instalación consulte instructivo de montaje.

USO OPCIONAL

KIT PUERTA ABATIBLE MD

10300001455

(A)	1 Caja móvil pivote	
(B)	1 Conjunto pivote PLMD	
(C)	1 Caja móvil quicio	
(D)	1 Quicio rodamiento	
(E)	2 Tapas caja móvil	
(F)	2 Bases fijas	
(G)	1 Alineador PLMD	
(H)	1 Llave Segmenta	
(I)	1 Llave Allen 3mm	
(J)	Tornillos	

Configuración 5 hojas:

Kit 2 hojas + Kit +2 hojas + Kit puerta abatible MD

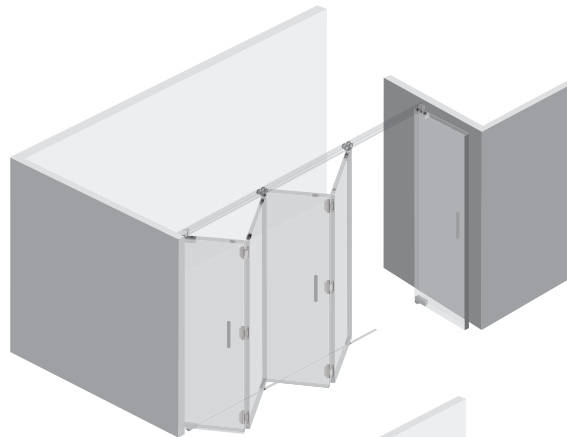

Configuración 8 hojas:

2 Kit 2 hojas + 2 Kit +2 hojas

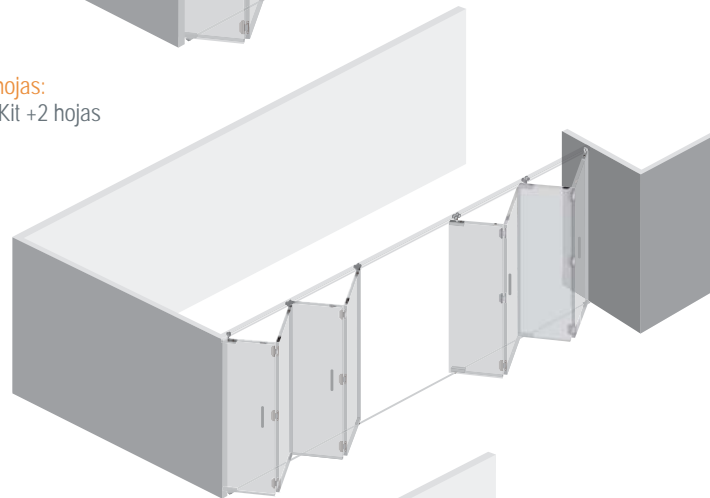

Configuración 12 hojas:

2 Kit 2 hojas + 4 Kit +2 hojas

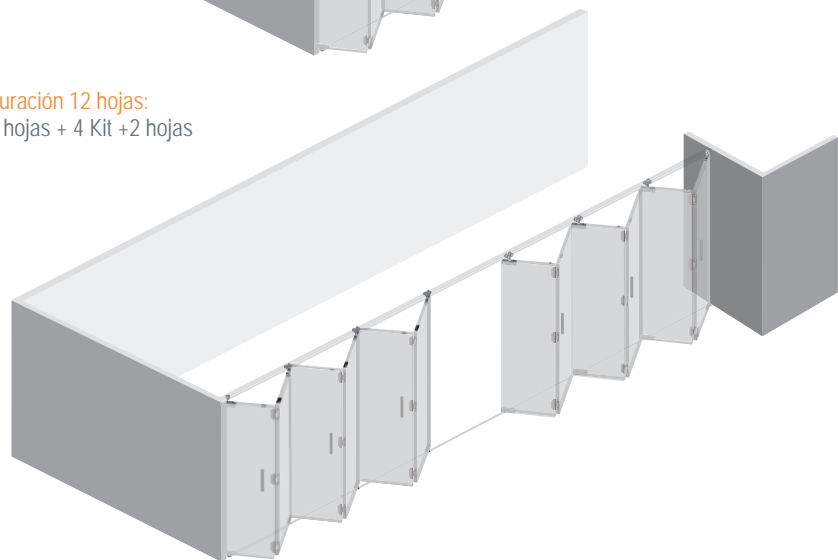

Vista frontal sistema cerrado

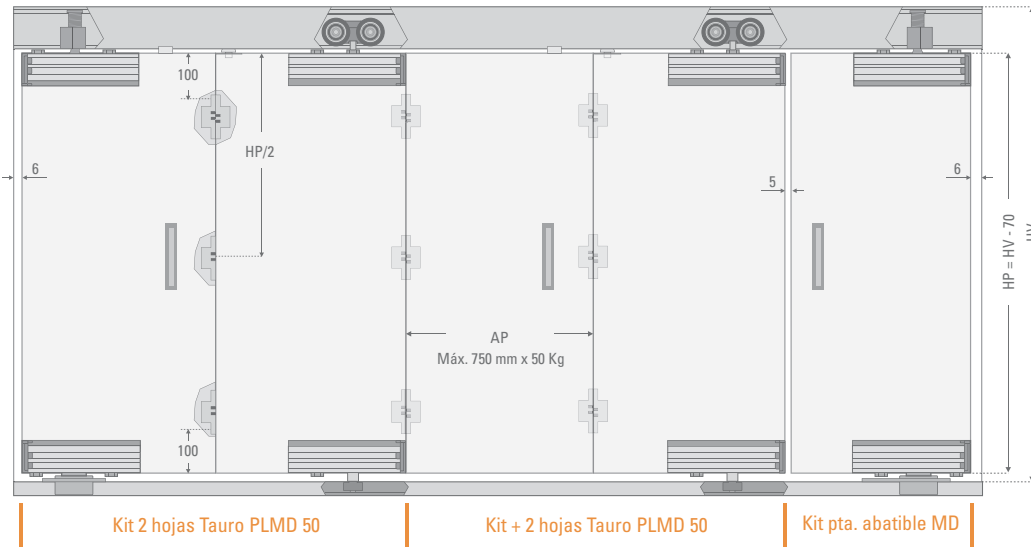

Vista frontal sistema plegado

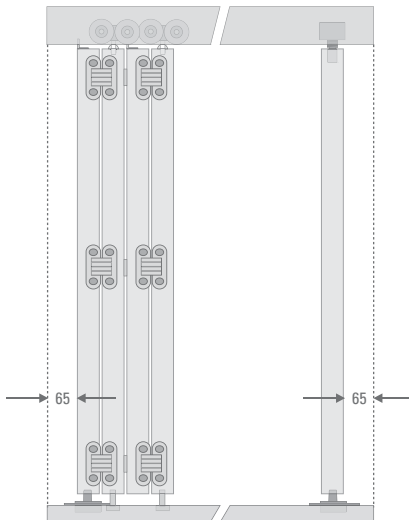

Vista lateral

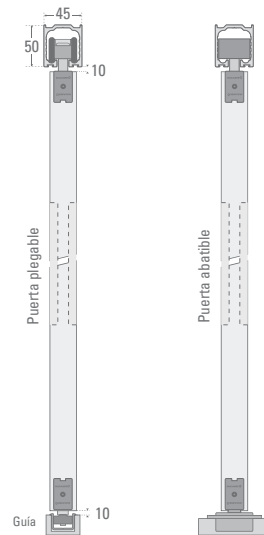

RIEL U 150 RECTO AL

2 m. 54034820024

3 m. 54034830024

6 m. 54034860024



RIEL GUÍA PL AL

2 m. 54034920024

3 m. 54034930024

6 m. 54034960024

ACCESORIOS

Tiradores

(se venden por separado)

(*Todas las medidas están expresadas en milímetros. (**) Estas medidas son sólo referencia, para instalación consulte instructivo de montaje.