



CANTIDAD DE PUERTAS



MONTAJE DE PUERTA DENTRO DE VANO



MONTAJE DE CARRO AL PISO

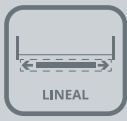

MOVIMIENTO DEL SISTEMA LINEAL



CAPACIDAD DE CARGA POR HOJA 15-50 kg

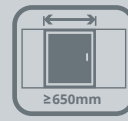

ANCHO DE PUERTA  $\geq 650\text{mm}$



ESPESOR DE PUERTA 18-35mm

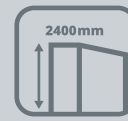

ALTO DE PUERTA 2400mm

v01\_0721

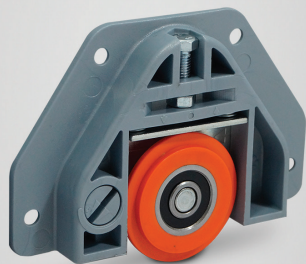

*Sistema corredizo al piso para puertas de clóset con montaje dentro de vano.*

## A TENER EN CUENTA

Para instalación de carros embutidos se debe realizar un mecanizado en la puerta.

## USOS

| Puertas de Clóset.



## CUALIDADES

- | Carro sobrepuesto de fácil instalación, con sistema de resortes que evitan el descarrilamiento.
- | Sistema de traba que permite activar o desactivar los resortes del carro, facilitando el montaje de la puerta.
- | La instalación de carro puede ser sobrepuesta o embutida, lo que disminuye la separación entre puertas.
- | La instalación del sistema se puede realizar con 2 opciones de riel.



# CD 50 CXR

## SISTEMA AL PISO PARA PUERTAS DE CLÓSET

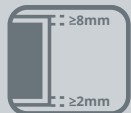

LUZ SUPERIOR / INFERIOR

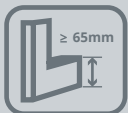

ALTURA MARCO DE PUERTA



MATERIAL DE PUERTA



RESISTENCIA A LA CORROSIÓN UNE-EN 1670



TESTEO DE DURABILIDAD UNE-EN 1527

### INSTALACIÓN Esquema General

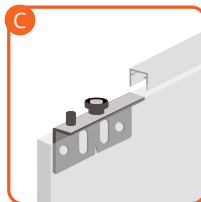
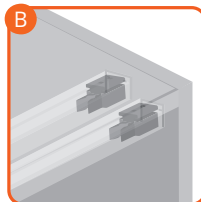
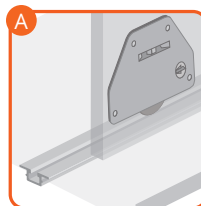
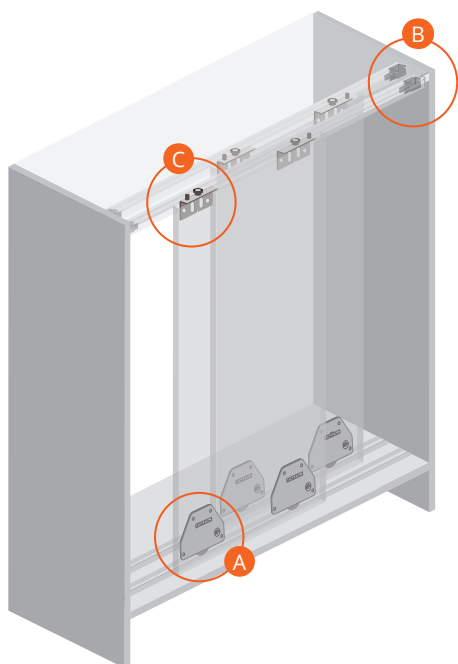

### CD 50 CXR (PARA DOS HOJAS)

Mínimo de despacho: 04 unidades.  
10100106553

<b>A</b>	4 Carros CD 50 CXR	
<b>B</b>	4 Frenos	
<b>C</b>	2 Guías superiores derecha	
<b>D</b>	2 Guías superiores izquierda	
<b>E</b>	1 Llave CD-40	
<b>F</b>	Fijaciones	

#### SE USA CON:

	<b>GUÍA CANAL CD 50 AL</b>
2.0 m	10100603620
3.0 m	10100603630

	<b>RIEL EMBUTIDO CX AL</b>
2.0 m	10100604620
3.0 m	10100604630

	<b>RIEL CD 50 CX AL</b>
2.0 m	10100603720
3.0 m	10100603730

	<b>RIEL DOBLE CX 30 AL (esp. máx. 32)</b>
2.0 m	10100606220
3.0 m	10100606230

### Vista Posterior

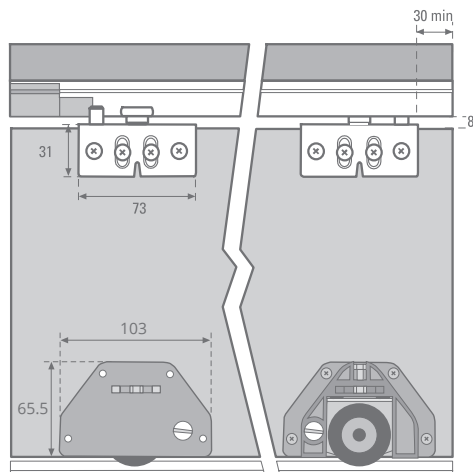

### Vista Lateral

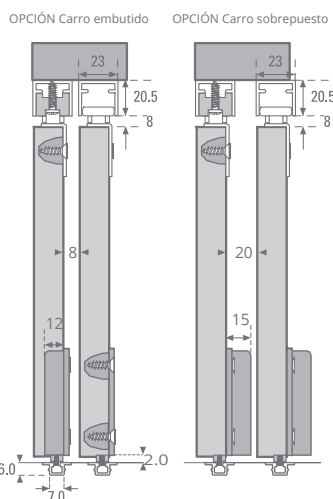

✉ CHILE  
info@ducasseindustrial.cl

ARGENTINA  
info@ducasse.com.ar

PERÚ  
info@ducasseindustrial.com.pe

COLOMBIA  
info@ducasseindustrial.com.co

BRASIL  
info@ducasse.com.br

MÉXICO  
info@ducasse.com.mx

Todas las medidas están expresadas en milímetros. Estas medidas son sólo referencia, para instalación consulte instructivo de montaje. Productos testeados en los laboratorios Ducasse según protocolo de normas internacionales.

