



CANTIDAD
DE PUERTAS



DENTRO DE VANO
MONTAJE
DE PUERTA

6



SOBREPUESTO
MONTAJE
DE PUERTA



COLGANTE
MONTAJE
DE CARRO

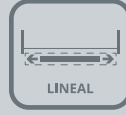

LINEAL
MOVIMIENTO
DEL SISTEMA



15-50 kg
CAPACIDAD DE
CARGA POR HOJA

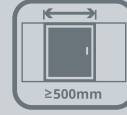

≥500mm
ANCHO
DE PUERTA



≥ 20-38mm
ESPESOR
DE PUERTA

v01_0721

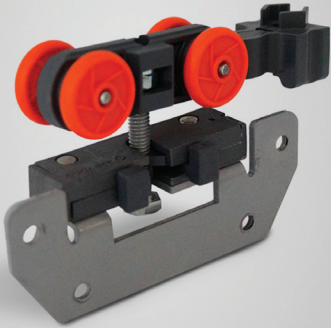

*Sistema corredizo colgante
para puertas de clóset con
montaje dentro de vano.*



A TENER EN CUENTA

Pletina de fijación y guía con instalación embutida, requiere mecanizado en la puerta.

USOS

| Puertas de Clóset.

VENTAJAS TECNOLOGÍA CENTRAL DRIVE



TECNOLOGÍA
CENTRAL DRIVE



DURABILIDAD Excelente resistencia al desgaste.

AUTOLUBRICACIÓN Rueda clipeada hecha de material auto lubricante.

ESTABILIDAD Rodamiento de alto desempeño.

SILENCIOSO Su deslizamiento no genera ruido. Rodamiento con gran precisión.

CUALIDADES

- | Rodamiento encapsulado que entrega un movimiento balanceado.
- | Pletina embutida con fácil regulación de altura.
- | Posee sistema de enganche rápido tipo clip, lo que facilita el montaje y desmontaje de las puertas.
- | Freno que se fija dentro del riel, permitiendo retener las puertas.
- | Mínima luz de 2mm entre riel y puerta.



DN 50 CLIP

SISTEMA COLGANTE PARA PUERTAS DE CLÓSET

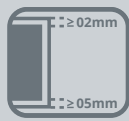

LUZ SUPERIOR / INFERIOR



MADERA
MATERIAL DE PUERTA



TIPO DE RODAMIENTO
PREMIUM



TECNOLOGÍA CENTRAL DRIVE



RESISTENCIA A LA CORROSIÓN
UNE-EN 1670



TESTEO DE DURABILIDAD
UNE-EN 1527

INSTALACIÓN Esquema General

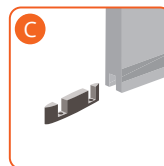
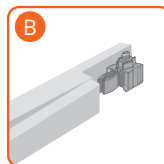
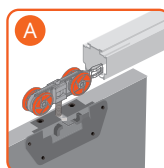
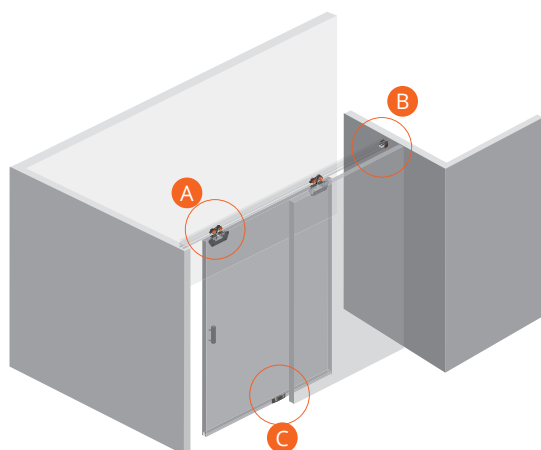

Vista Frontal

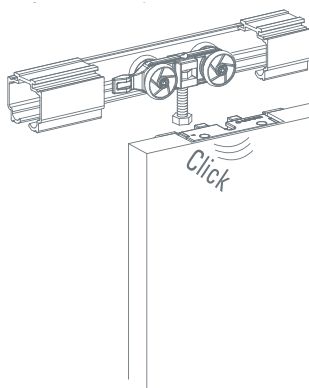

Vista Lateral

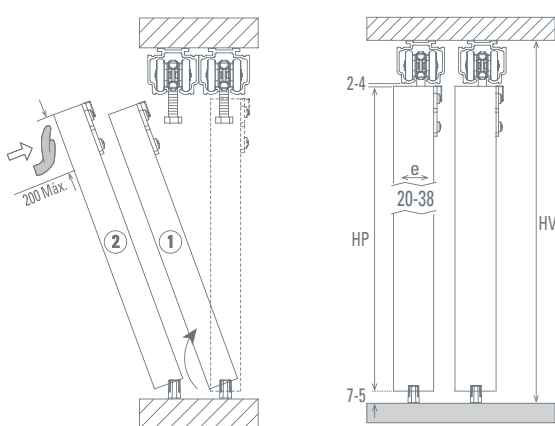

Espesor Puerta
Riel sólo $E \geq 20\text{mm}$
Riel + Cenefa $20\text{mm} \geq E \leq 30\text{mm}$

HV = Altura vano | HP = Altura puerta

DN 50 CLIP (PARA DOS HOJAS)

Mínimo de despacho: 04 unidades.
10100256051

A	4 Carros DN 50 P	
B	4 Frenos DN 50	
C	2 Guías GP-12	
D	4 Placas de Enganche	
E	4 Pernos Hexagonal M6	
F	4 Tuercas Hexagonal M6	
G	4 Tuercas Hexagonal Nylock M6	
H	4 Prisionero Allen	
I	Fijaciones	

ACCESORIOS:



Conector Muro
ref: 10100626100



Conector Muro Ancho
ref: 10100626105

SE USA CON:

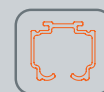

RIEL U-45 AL

2.0 m 10100604520
3.0 m 10100604530
6.0 m 10100604560

✉ CHILE
info@ducasseindustrial.cl

ARGENTINA
info@ducasse.com.ar

PERÚ
info@ducasseindustrial.com.pe

COLOMBIA
info@ducasseindustrial.com.co

BRASIL
info@ducasse.com.br

MÉXICO
info@ducasse.com.mx

WWW.DUCASSEINDUSTRIAL.COM



Todas las medidas están expresadas en milímetros. Estas medidas son sólo referencia, para instalación consulte instructivo de montaje.
Productos testeados en los laboratorios Ducasse según protocolo de normas internacionales.